

IMPRIMEZ ET DECOUPEZ LES GABARITS D'ETIQUETTES CARREES



Etape
01 **IMPRIMEZ** : imprimez cette page en taille réelle ou à l'échelle 100%. Ne choisissez pas les options « ajuster » ou « réduire » ni une autre échelle. Pour un meilleur résultat, nous conseillons Adobe Acrobat Reader (gratuit).

Etape
03 **APPLIQUEZ** : fixez les gabarits d'étiquettes sur votre produit les uns après les autres, avec du scotch par exemple. Regardez votre produit sous tous les angles pour choisir le gabarit d'étiquette qui vous convient le mieux.

Etape
02 **DECOUPEZ** : à l'aide de ciseaux, découpez les formes d'étiquettes.

Etape
04 **COMMANDEZ** : rendez-vous sur avery.fr pour commandez vos étiquettes. Vous pouvez choisir des étiquettes vierges à commander vous-même ou des étiquettes personnalisées imprimées par Avery.

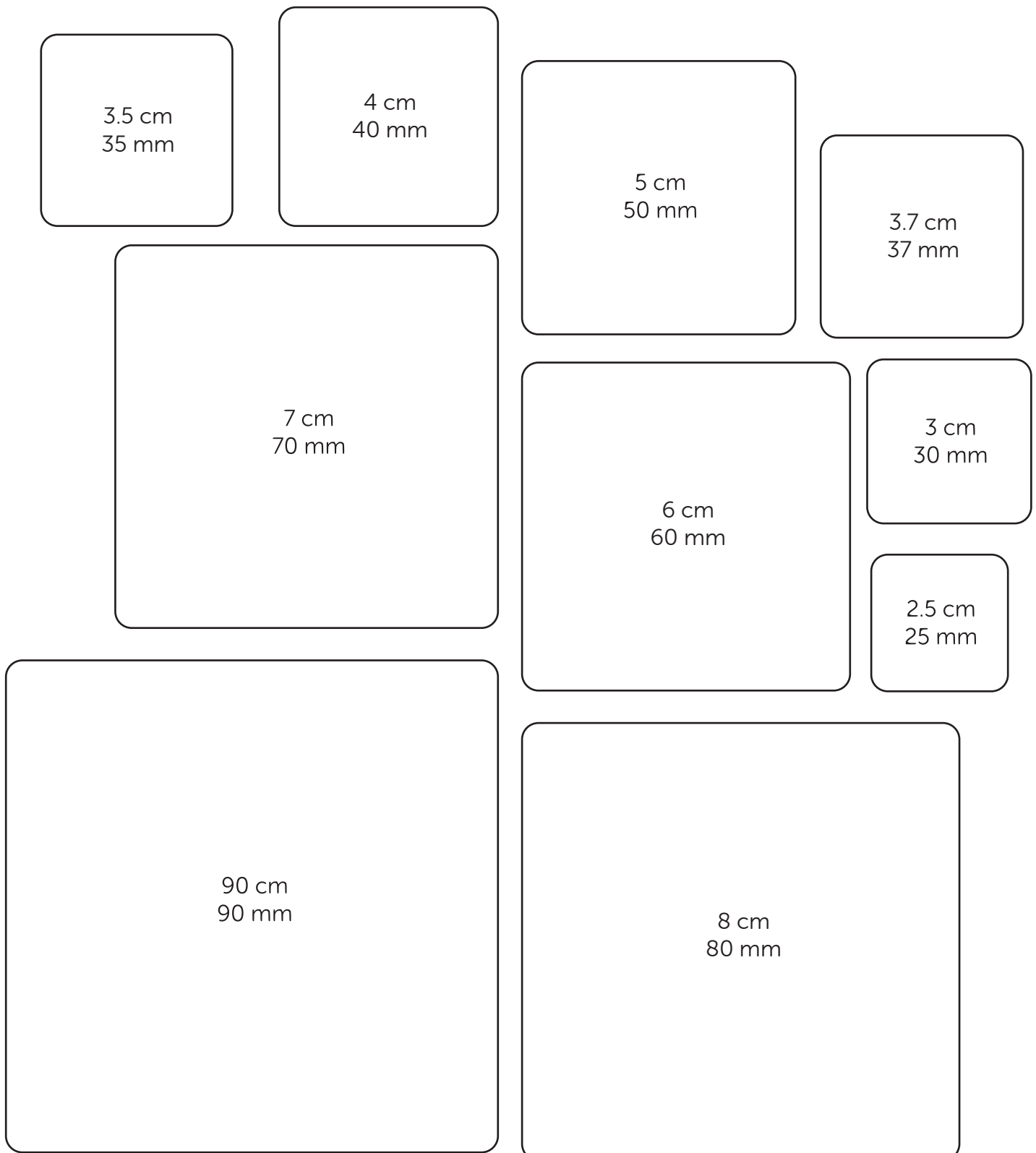

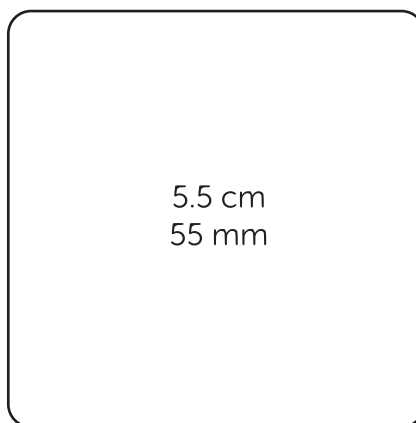
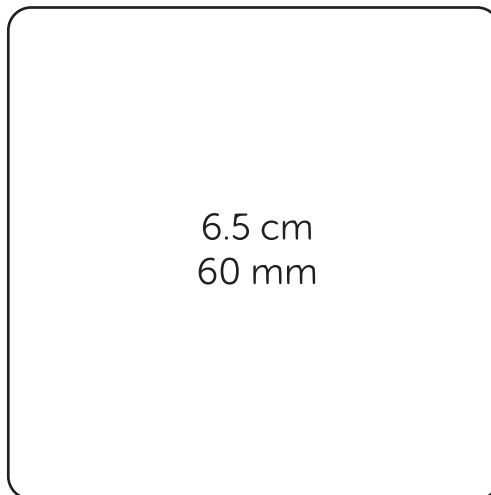
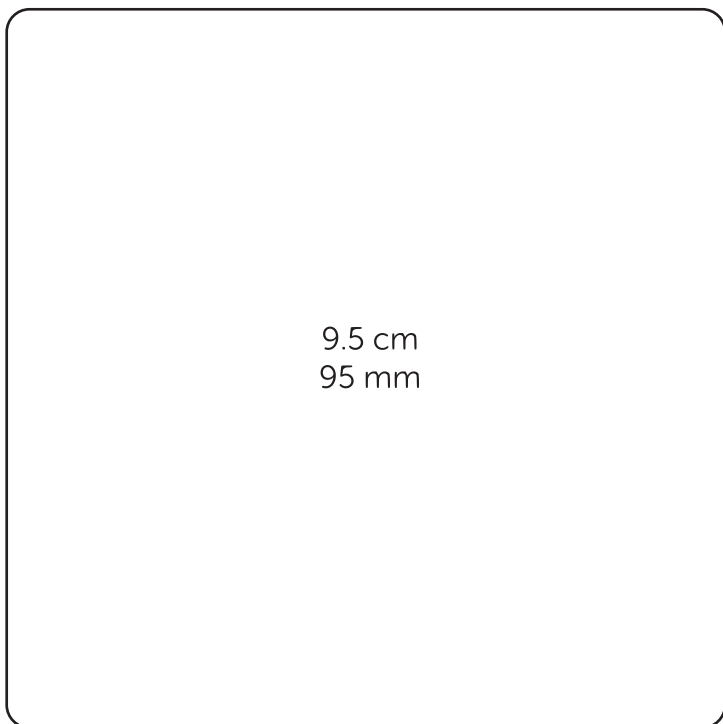
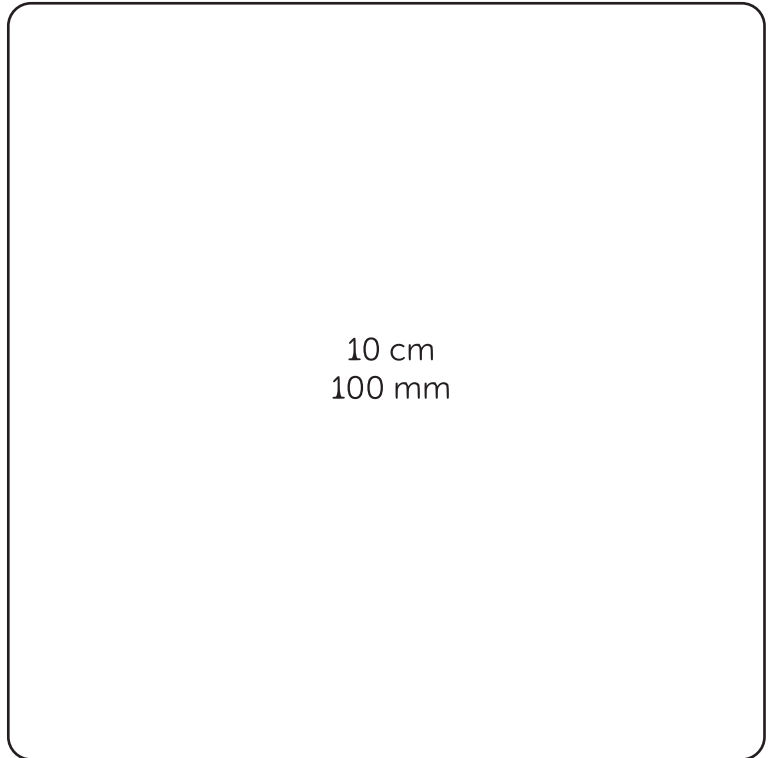
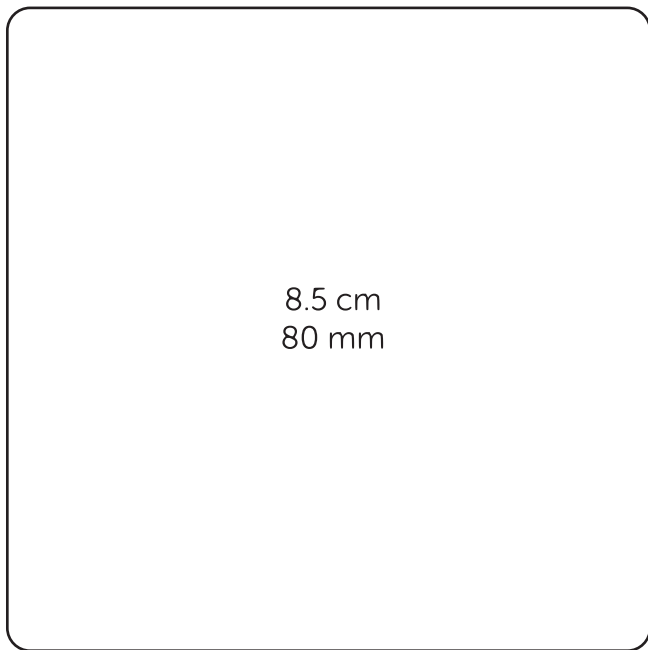
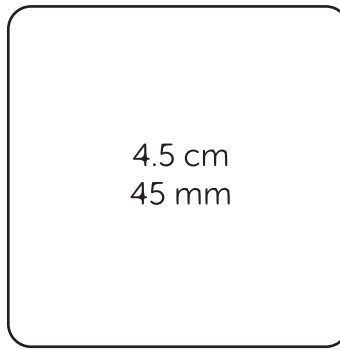
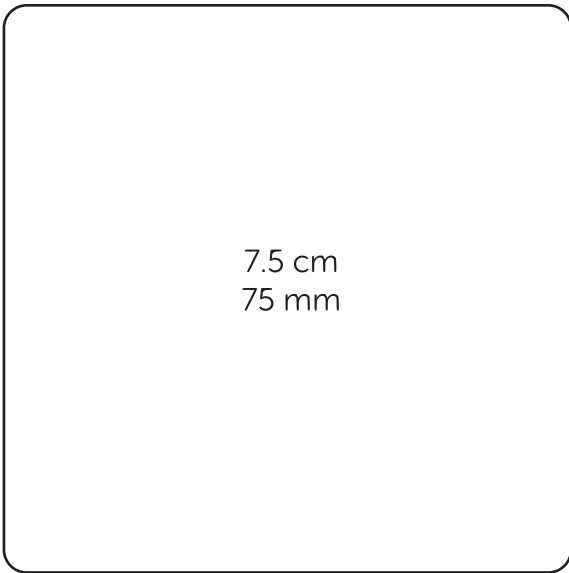

11 cm
110 mm

15 cm
150 mm

12 cm
120 mm

14 cm
140 mm

18 cm
180 mm